



BATIDORAS Y JARRAS

dbmark

The logo for dbmark features a stylized graphic below the text, consisting of a green wave-like shape above a blue wave-like shape.

blendtec[®]
COMMERCIAL

LA DIFERENCIA DE BLENDTEC

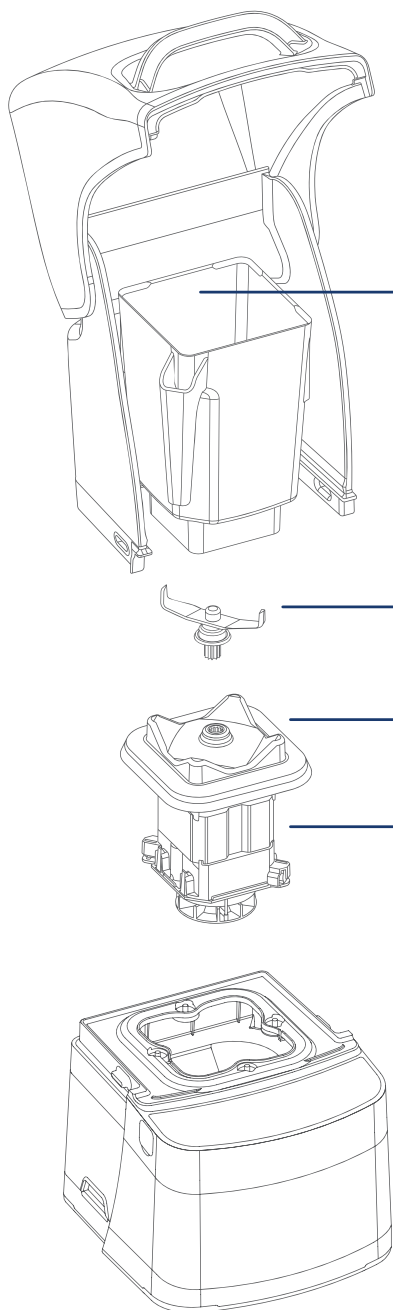

Jarra de tritán duradera sin BPA

Las jarras ligeras y apilables tienen un diseño innovador que aumenta la eficacia de la mezcla y reduce el tiempo total de la misma.



Cuchilla de seguridad roma

Mayor seguridad para el usuario y una mayor facilidad de limpieza. Jarra y cuchilla conforman una pieza única, lo que aporta seguridad e higiene, evitando al mismo tiempo pérdidas innecesarias.



Base de engranaje de acero

A diferencia de otras marcas con bases de plástico que se rompen fácilmente, nuestras bases de acero son prácticamente indestructibles.



Motor profesional de alta velocidad

Blendtec ofrece el motor más potente y fiable del mercado. Diseñado para la preparación de cientos de mezclas al día.



Superficie de fácil limpieza

La interfaz de fácil uso permite con una sola pulsación obtener resultados perfectos y uniformes.



BATIDORAS

STEALTH NITRO 895



SNBSD4601-NITRO

MOTOR

1800 vatios, 120V / 240V disponibles.

INTERFAZ

Pantalla LCD iluminada con teclado táctil.

AISLAMIENTO ACÚSTICO

Estación de mezcla totalmente cerrada y fácil de limpiar. El avanzado cerramiento acústico ayuda a que la batidora funcione al nivel sonoro de una conversación normal.

CICLOS DEL PROGRAMA

42 ciclos de mezcla preprogramados, incluyendo 2 para el accesorio NBS. Cree ciclos de mezcla personalizados o actualice los incluidos a través de la herramienta en línea Blendtec's Blend Wizard™.

USO

Mezclas diarias recomendadas: +200.

DIMENSIONES

Ancho: 21,8 cm / Alto: 43,9 cm / Profundidad: 22,9 cm.

PESO

7,2 kg.

CERTIFICACIONES

Cumple las normas de seguridad UL y CSA aplicables, así como las normas de saneamiento NSF.

OPCIONES ADICIONALES

Puede encastrarse en el mostrador.



APROBADO POR LA NSF

blendtec
COMMERCIAL



ANILLOS NBS

Cada unidad viene con cuatro anillos estándar que se ajustan SOLO a los vasos de 350, 415, 475 y 710 ml. Cada anillo encaja perfectamente con su vaso designado. El equipo de Blendtec está listo para hacer **anillos personalizados** que se ajustan a casi cualquier vaso de plástico, papel o metal de 350 a 945 ml.

TODOS SON VENTAJAS

- No hay necesidad de limpiar, lo que supone más tiempo para el empleado y reducción del consumo de agua.
- Es más rápido, reduciendo considerablemente el tiempo de preparación del producto.
- No hay desperdicio, puesto que el cliente se lleva todo en el mismo vaso donde se prepara el producto.
- Más higiénico, al no haber apenas manipulación con el producto.

STEALTH 885



S885D2101-EUB1GB1A / S885D2101-EUB1GB1D

MOTOR

1800 vatios, 120V / 240V disponibles.

INTERFAZ

Pantalla LCD iluminada con teclado táctil.

AISLAMIENTO ACÚSTICO

Estación de mezcla totalmente cerrada y fácil de limpiar. El avanzado cerramiento acústico ayuda a que la batidora funcione al nivel sonoro de una conversación normal.

CICLOS DEL PROGRAMA

42 ciclos de mezcla preprogramados, incluyendo 2 para el accesorio NBS. Cree ciclos de mezcla personalizados o actualice los incluidos a través de la herramienta en línea Blendtec's Blend Wizard™.

USO

Mezclas diarias recomendadas: +200.

DIMENSIONES

Ancho: 21,8 cm / Alto: 43,9 cm / Profundidad: 22,9 cm.

PESO

7,2 kg.

CERTIFICACIONES

Cumple las normas de seguridad UL y CSA aplicables, así como las normas de saneamiento NSF.

OPCIONES ADICIONALES

Puede encastrarse en el mostrador.



COUNTER TOP



IN-COUNTER

TODOS SON VENTAJAS

- Pueden crear mezclas personalizadas con el Blend Wizard™ en línea, y luego almacenar hasta 14 en la batidora para operar con un solo toque.
- Bebida mezclada de forma increíble en 14 segundos.
- Tecnología de cuchilla roma, más fuerte que las cuchillas tradicionales.
- Mezcla los ingredientes más exigentes gracias a su motor de velocidad muy alta.



APROBADO POR LA NSF

blendtec
COMMERCIAL

CONNOISSEUR 825



C825D46Q-EUB1GB1A / C825D46Q-EUB1GB1D

MOTOR

1800 vatios, 120V / 240V disponibles.

INTERFAZ

Pantalla LCD iluminada con teclado táctil.

AISLAMIENTO ACÚSTICO

Reduce el ruido para una mezcla más silenciosa.

CICLOS DEL PROGRAMA

42 ciclos de mezcla preprogramados. Puerto USB para mayor capacidad de programación. Cree ciclos de mezcla personalizados o actualice los incluidos a través de la herramienta online Blend Wizard™ de Blendtec.

USO

Mezclas diarias recomendadas: +150.

DIMENSIONES

Ancho: 22,9 cm / Altura: 47,5 cm / Profundidad: 22,9 cm.

PESO

7,6 kg.

CERTIFICACIONES

Cumple las normas de seguridad UL y CSA aplicables, así como las normas de saneamiento NSF.

OPCIONES ADICIONALES

Puede encastrarse en el mostrador.



blendtec
COMMERCIAL



COUNTER TOP



IN-COUNTER

CONNOISSEUR 825 SS



C825D46E-EU

MOTOR

1800 vatios, 120V / 240V disponibles.

INTERFAZ

Pantalla LCD iluminada con teclado táctil.

AISLAMIENTO ACÚSTICO

Este modelo no dispone de un cerramiento acústico. Sin embargo, el Connoisseur 825 sí la tiene, lo que reduce el ruido para una mezcla más silenciosa.

CICLOS DEL PROGRAMA

Incluye 30 ciclos preprogramados que pueden mezclar sus recetas más populares con una consistencia perfecta. Cree ciclos de mezcla personalizados o actualice los incluidos a través de la herramienta online Blend Wizard™.

USO

Mezclas diarias recomendadas: +150.

DIMENSIONES

Ancho: 15,8 cm / Alto: 41,3 cm / Profundidad: 20,9 cm.

PESO

7,6 kg.

CERTIFICACIONES

Cumple las normas de seguridad UL y CSA aplicables, así como las normas de saneamiento NSF.

OPCIONES ADICIONALES

Puede encastrarse en el mostrador.



COUNTER TOP



IN-COUNTER



APROBADO POR LA NSF

blendtec
COMMERCIAL

EZ 600



E600B4601-EUA1GA1A

MOTOR

1560 vatios, 120V / 240V disponibles.

INTERFAZ

Pantalla LCD iluminada con teclado táctil.

CICLOS DEL PROGRAMA

Smoothies, Café, Batido.

USO

Mezclas diarias recomendadas: +60.

DIMENSIONES

Ancho: 17,7 cm / Altura: 38,1 cm / Profundidad: 20,3 cm.

PESO

3,2 kg.

CERTIFICACIONES

Cumple las normas de seguridad UL y CSA aplicables, así como las normas de saneamiento NSF.



JARRA SIN BPA



CUCHILLA ROMA



MOTOR ALTA VELOCIDAD

TODOS SON VENTAJAS

- La EZ 600 puede utilizarse específicamente para batidos, bebidas de café o batidos, proporcionando mezclas uniformes para todo tipo de bebidas.
- Proporciona una solución asequible sin comprometer la potencia y la calidad por las que es famosa Blendtec.
- Mezcla rápidamente y sin esfuerzo ingredientes difíciles como el hielo y la fruta congelada hasta conseguir una consistencia perfectamente homogénea en todo momento.
- Los preajustes para bebidas pequeñas, medianas y grandes facilitan el manejo a cualquier persona.
- Cada ajuste se apaga automáticamente, y el botón Pulse proporciona una rápida ráfaga de velocidad y potencia necesarias.
- Cada una de sus características -de arriba a abajo- ofrece un funcionamiento sin esfuerzo y está diseñada para reducir el coste total.



APROBADO POR LA NSF

blendtec
COMMERCIAL

Versatilidad

Licuar	Picar alimentos húmedos
<p>Esta función básica puede usarse para hacer batidos, masas líquidas, cócteles, crema batida y aderezos para ensaladas.</p> <p>En el caso del licuado básico, seleccione la velocidad deseada y licúe hasta alcanzar la consistencia preferida.</p>	<p>El picado de alimentos húmedos es una manera fácil de picar ingredientes como zanahorias y apio. Simplemente añada agua con el alimento que desea picar para ayudar a que los ingredientes circulen en la jarra. Tras terminar de picar, cuele los ingredientes picados. También puede usar el líquido sobrante para batidos, salsas y sopas.</p> <p>Para picar alimentos húmedos, use la función Pulsar entre 8 y 12 veces o hasta lograr la consistencia deseada.</p>
Moler alimentos húmedos	Picar alimentos secos
<p>La batidora actúa como una moledora para alimentos húmedos cuando muele alimentos que contienen humedad, como granos remojados y carne cruda.</p> <p>Use la función Pulsar para moler hasta lograr la consistencia deseada.</p> <p>Asegúrese de limpiar bien la batidora tras moler carne cruda para evitar la contaminación cruzada.</p>	<p>La batidora puede picar nueces, quesos duros, coco y otros ingredientes duros con facilidad, rapidez y menos desorden que limpiar.</p> <p>Cuando pica alimentos secos, use la función Pulsar o licúe a una velocidad media-alta. Para lograr mejores resultados, pique los ingredientes en pequeñas cantidades.</p>
Moler alimentos secos	Hacer delicias heladas
<p>Rompa o muela legumbres o granos enteros para usar con cereales calientes, alimentos horneados y panes.</p> <p>Para moler granos, use la función Pulsar hasta alcanzar el grado deseado de fineza o use los controles de velocidad manual, y bata durante más tiempo para lograr granos más finos.</p> <p>La molienda de alimentos secos también se utiliza para hacer pan rallado o triturar galletas tipo Graham. Use la función Pulsar hasta lograr la consistencia deseada.</p>	<p>La batidora puede hacer helado, sorbetes, helado de yogur y más. En el caso de recetas heladas, bata en baja velocidad durante 15 segundos y luego bata a velocidad media-alta hasta alcanzar la consistencia deseada.</p>
Exprimir alimentos integrales	Masas líquidas
<p>El jugo de alimentos integrales aporta todos los beneficios de la salud tanto del jugo como de la fibra que se hallan en las frutas o las verduras.</p> <p>Para hacer jugos integrales, bata a velocidad alta durante 50 segundos.</p>	<p>Tras moler granos, la misma jarra puede usarse para combinar harina e ingredientes húmedos para formar masas líquidas.</p>



JARRAS

JARRAS

1 L



JARRA **FOURSIDE**

JARRA DE COLOR **FOURSIDE**

La jarra FourSide es perfecta para preparaciones de tamaño normal de batidos y bebidas.

También es ideal para:

- Helados
- Molienda de granos
- Sopas
- Salsas de acompañamiento y masas líquidas



1,5 L



JARRA **WILDSIDE+**

JARRA DE COLOR **WILDSIDE+**

La jarra WildSide+ consta de dos nervaduras verticales en las paredes internas para interrumpir aún más el patrón de licuado y acelerarlo.

- Recetas de gran volumen
- Batidos
- Salsas de acompañamiento y masas líquidas
- Jugos integrales



JARRAS

0,5 L



JARRA **TWISTER**

La jarra Twister mezcla con facilidad incluso las recetas más espesas.

Perfecta para:

- Pan rallado y galletas trituradas
- Mantequilla de frutos secos
- Hummus
- Alimento para bebés

1 L



JARRA **FROTHING**

Apta para todos los modelos de batidoras Blendtec.

La espuma fría se puede utilizar como un ligero aderezo para cafés o chocolates calientes, o para batidos y frappés fríos.

Ideal para:

- Espumar o airear líquidos
- Purés
- Smoothies



RAPID RISER

RAPID RINSER - Simple

¡No requiere electricidad y funciona únicamente con la presión del agua!

Ahorro de tiempo y espacio y, gracias a la boquilla de alta presión, puede limpiar su jarra en menos de 7 segundos. Y no sólo jarras, también vasos tan pequeños como un vaso de chupito o tan grandes como un bol de 20 cm.

Con la manguera de suministro de agua de 1,8 m de longitud puede colocar su Rapid Rinser o su estación de lavado rápido en cualquier lugar.

- Medidas: 15 x 15 x 12 cm.



RAPID RINSER - estación de lavado

Rápida, pequeña y práctica, esta estación de lavado permite limpiar y escurrir jarras y vasos de forma completa y profunda.

- Boquilla de acero inoxidable de larga duración.
- Diseño de fácil instalación, desmontaje y limpieza.
- Evita que los trabajadores entren en contacto con productos químicos desinfectantes agresivos para la piel.
- 3,9 kg de peso.
- Ancho: 22,8 cm / Altura: 15,9 cm.
Longitud: 52 cm + espacio mínimo de 7 cm si se utiliza la manguera de drenaje.



OTROS ACCESORIOS



TAPA DE CIERRE

Tapa con ventilación suave y tapón transparente.

Puede añadir líquidos mientras mezcla sin necesidad de retirar la tapa.

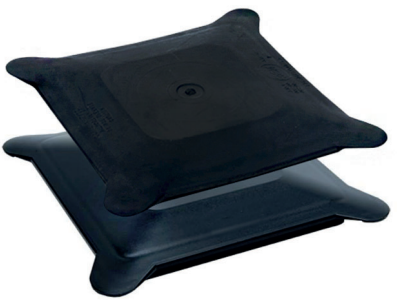

TAPA PLANA

(dura y blanda)

Disponibles en plástico duro o en goma blanda.

Están diseñadas para una mayor eficiencia y mezclas de pequeño volumen con pocas salpicaduras.



ACCESORIOS TWISTER

Tapa giratoria

Su movimiento de giro obliga a los ingredientes de los lados de la jarra a volver a la cuchilla, lo que le permite conseguir una mezcla perfecta en todo momento.

Espátula

Diseñada con reposacucharas, mango curvado y el cabezal de silicona resistente al calor.

- Con forma específica para su uso con la jarra Twister.
- Cabezal de silicona resistente al calor hasta 260 °C.
- Soporte de cuchara incorporado.
- 33 cm de largo.



PRODUCTOS ENTREGA INMEDIATA

BATIDORAS	DESCRIPCIÓN	REFERENCIA
STEALTH NITRO	Batidora Stealth Nitro con 2 molinillos 21,8 x 43,9 x 22,9 cm	SNBSD4601-NITRO
STEALTH	Batidora Stealth 885 + 2 jarras Fourside y 2 tapas blandas - 21,8 x 43,9 x 22,9 cm	S885D2101-EUB1GB1A
	Batidora Stealth 885 + 2 jarras Wildside y 2 tapas blandas - 21,8 x 43,9 x 22,9 cm	S885D2101-EUB1GB1D
CONNOISSEUR 825	Batidora Connoisseur 825 + 2 jarras Fourside y 2 tapas blandas - 22,9 x 47,5 x 22,9 cm	C825D46Q-EUB1GB1A
	Batidora Connoisseur 825 + 2 jarras Wildside y 2 tapas blandas - 22,9 x 47,5 x 22,9 cm	C825D46Q-EUB1GB1D
CONNOISSEUR 825 SS	Batidora Spacesaver 825 + 1 jarras Fourside y 1 tapa con cierre - 15,8 x 41,3 x 20,9 cm	C825D46E-EU
EZ 600	Batidora EZ600 + 1 jarra Fourside y 1 tapa ventilada 17,7 x 38,1 x 20,3 cm	E600B4601-EUA1GA1A

JARRAS	DESCRIPCIÓN	REFERENCIA
JARRA WILDSIDE	Jarra Wildside 1,5 L (tapa con cierre)	40-630-60
	Jarra Wildside 1,5 L (tapa blanda)	40-630-61
JARRA FOURSIDE	Jarra Fourside 1 L (tapa con cierre)	40-609-60
	Jarra Fourside 1 L (tapa blanda)	40-609-61
	Jarra Fourside 1 L (tapa dura)	40-609-62
JARRA TWISTER	Jarra Twister 0,5 L	40-620-65
JARRA FROTHING	Jarra Frothing 1 L (tapa dura)	40-611-60

ACCESORIOS	DESCRIPCIÓN	REFERENCIA
RAPID RISER	Sistema de enjuague rápido Rapid Riser - Simple	JRE-614
RAPID RISER	Sistema de enjuague rápido Rapid Riser	JRE-613



DBMARK, S.L.

Avda. Sierra de Grazalema, 25 - Villanueva de la Cañada - Madrid - España

TEL: 900 122 125 | info@dbmark.com